

AREA DI MANOVRA

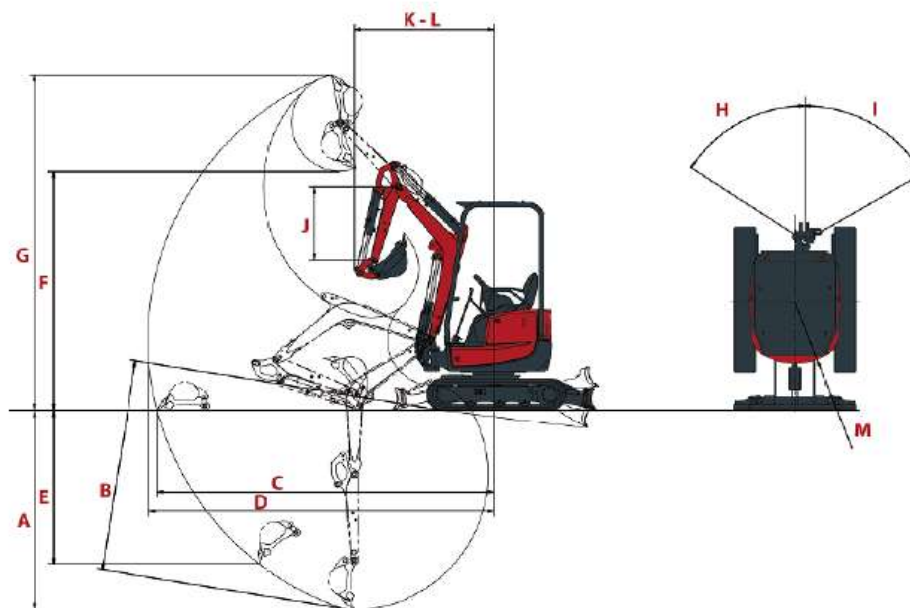

A	Lunghezza totale	3 460 mm / 3 480 mm	H	Larghezza totale della lama	955 - 1 280 mm
A'	Lunghezza totale con la lama nella parte posteriore	3 790 mm / 3 810 mm	I	Altezza totale della lama	250 mm
B	Altezza totale	2 300 mm	J	Distanza della lama	1 130 mm
C	Larghezza totale	955 - 1 280 mm*	K	Altezza massima di sollevamento dal suolo	260 mm
D	Lunghezza del cingolo a terra	1 175 mm	L	Massima profondità di abbassamento dal livello del suolo	205 mm
E	Lunghezza del carro	1 525 mm	M	Distanza minima dal suolo sotto il telaio inferiore	175 mm
F	Carreggiata	720 - 1 050 mm*	N	Distanza minima dal suolo sotto il telaio superiore	415 mm
G	Larghezza dei cingoli	230 mm			



A	Massima profondità di scavo - lama sollevata	2 160 mm / 2 310 mm	H	Brandeggio del braccio verso sinistra	42°
B	Massima profondità di scavo - lama abbassata	2 260 mm / 2 410 mm	I	Brandeggio del braccio verso destra	65°
C	Sbraccio di scavo massimo al livello del suolo	3 660 mm / 3 810 mm	J	Lunghezza dell'avambraccio	950 mm / 1 100 mm
D	Sbraccio di scavo massimo	3 760 mm / 3 900 mm	K	Raggio di rotazione anteriore	1 644 mm / 1 670 mm
E	Parete verticale massima	810 mm / 930 mm	L	Raggio di rotazione anteriore con brandeggio del braccio	1 130 mm / 1 140 mm
F	Massima altezza di scarico	2 500 mm / 2 590 mm	M	Raggio di rotazione posteriore senza / con contrappeso	640 mm / 725 mm
G	Altezza di taglio massima	3 350 mm / 3 440 mm			

Bilanciere standard / Bilanciere lungo
* Sottocarro contratto / Sottocarro esteso

